

Løpekatter, taljer og vinsjer

Trolleys, hoists and winches

Løpekatt - Tiger ATEX

Single bar trolley - Tiger ATEX

Tiger sine gnistsikre ATEX-produkter er beregnet for bruk i sone 1 og 2 (gass), samt i sone 21 og 22 (støv). I henhold til NS-EN 13157.

NB! Artikkelnumrene i tabellen gjelder for manuelle løpekatter, men vi kan også levere disse med drift. Ta kontakt for mer informasjon.



Artikkelnummer	WLL ved SF 4:1 tonn	Bjelkebredde mm	Testlast tonn	A mm	C mm	E mm	Minste radius kurve meter	Manuell		Med drift		
								B mm	Vekt kg	B mm	Håndkjetting lengde meter	Vekt kg
0240902	0,5	62 - 128	0,75	195	106	98	0,8	106	5	165	2,5	8,9
0240904	0,5	62 - 203	0,75	195	106	98	0,8	106	5	165	2,5	8,9
0240906	1	62 - 128	1,50	213	113	106	1	113	7,3	170	2,5	11,1
0240908	1	62 - 203	1,50	213	113	106	1	113	7,3	170	2,5	11,1
0240910	2	88 - 154	3,00	236	136	132	1,3	136	12	182	2,5	16,3
0240912	2	88 - 230	3,00	236	136	132	1,3	136	12	182	2,5	16,3
0240914	3	88 - 154	4,50	277	146	150	1,5	146	19	187	2,5	23,3
0240916	3	88 - 230	4,50	277	146	150	1,5	146	19	187	2,5	23,3
0240918	5	106 - 194	7,50	323	169	174	1,5	169	30	210	2,5	34,3
0240920	5	106 - 305	7,50	323	169	174	1,5	169	30	210	2,5	34,3
0240922*	10	125 - 310	15,00	429	252	240	2,7	252	135,5	327	2,5	150,0

*Dimensjon ved standard løftehøyde 3 meter.

Løpekatt manuell 0,5 tonn - 5 tonn

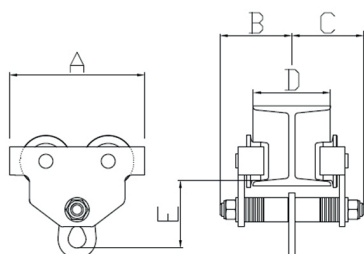

Løpekatt med drift 0,5 tonn - 5 tonn

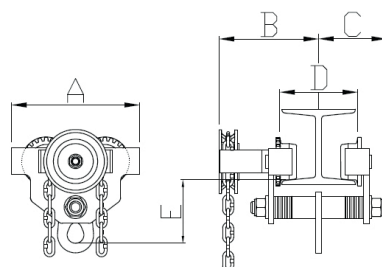

Løpekatt manuell 10 tonn

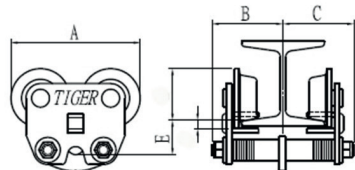

Løpekatt med drift 10 tonn

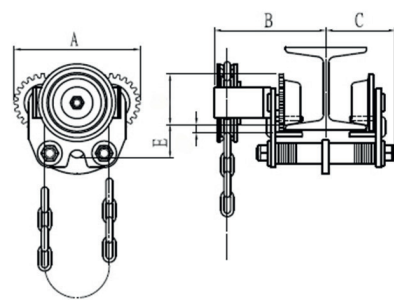

Vi tar forbehold om trykkfeil og fremtidige endringer i spesifikasjoner. Produktene kan avvike noe fra avbildet modell.

Tlf: +47 51 64 69 90 E-post: post@john-dahle.no www.john-dahle.no